

ISTRUZIONI DI MONTAGGIO (IT)

Istruzioni originali

ASSEMBLY INSTRUCTIONS (EN)

Translation of the original instructions

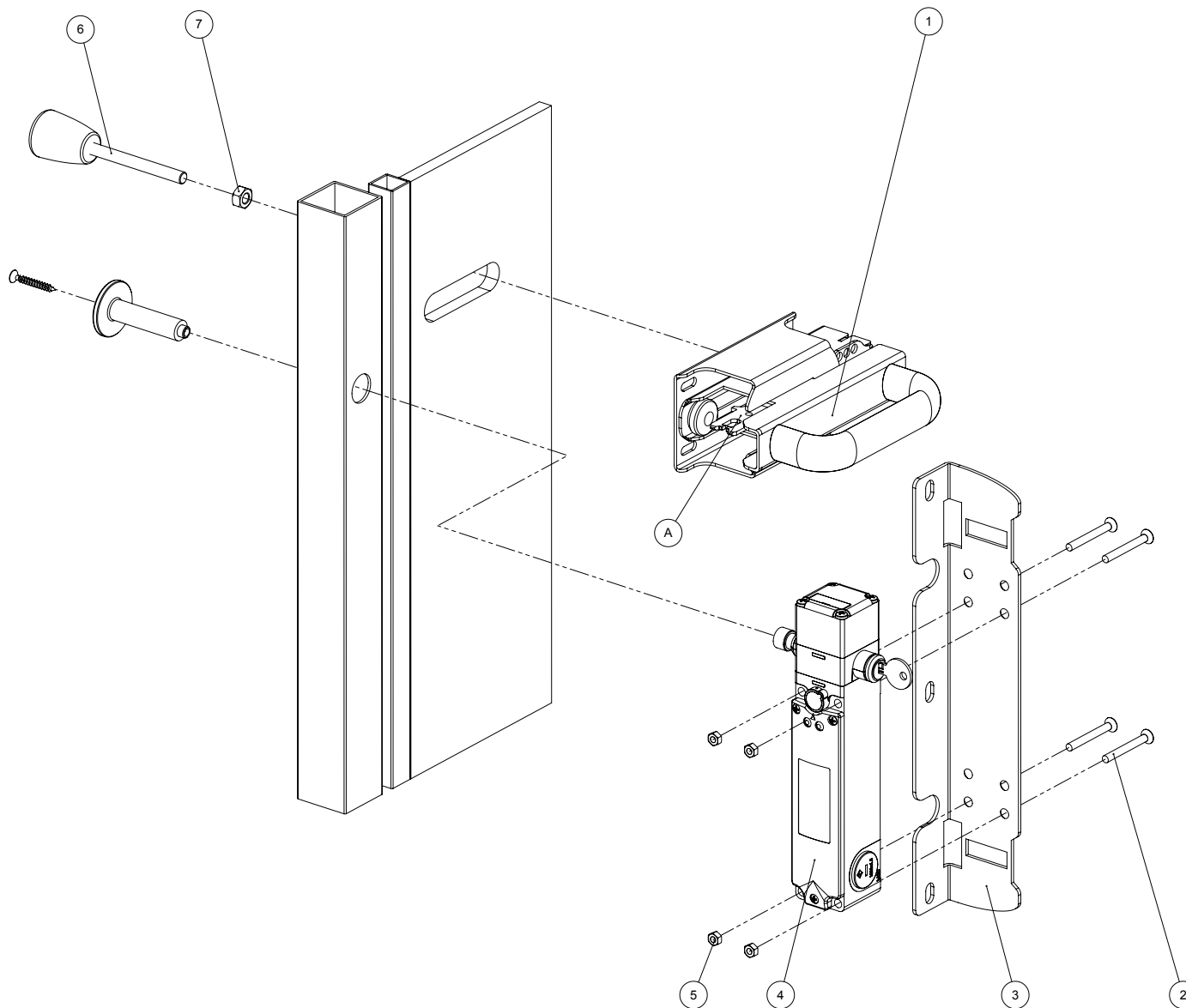

Pos.	Descr.	Qtà / Qty
1	Maniglia scorrevole / Sliding handle	1
2	M5x45	4
3	Staffa / Bracket	1
4	Interruttore di sicurezza / Safety Switch FG 60xxxxxx	da ordinare separatamente to be ordered separately
5	Dado M5 / M5 Nut	4
6	Leva d'emergenza / Lever for escape release Utilizzare solo l'apposita leva opzionale. Leve di lunghezze superiori potrebbero compromettere il corretto funzionamento del dispositivo. Avvitare saldamente la leva (6) alla maniglia (1). Use the proper optional lever only. Longer levers could compromise the correct working of the device. Firmly screw the lever (6) to the handle (1).	opzionale optional
7	Dado M8 / M8 Nut Avvitare saldamente il dado (7) in modo da impedire lo svitamento della leva (6). Screw firmly the nut (7) in order to prevent the lever (6) from unscrewing.	1

ISTRUZIONI PER L'USO

Verificare periodicamente l'allineamento, il corretto funzionamento e l'integrità dell'articolo.

Evitare collisioni. Urti e vibrazioni eccessive potrebbero non garantire il corretto funzionamento del dispositivo.

In caso di danneggiamento non riparare, ma sostituire l'articolo completo; in particolare modo in caso di danneggiamento dell'azionatore (A) va sostituito anche l'interruttore (4).

Durante il montaggio allineare con attenzione la parte scorrevole (1) alla staffa di sostegno (3) per evitare disassamenti tra i due oggetti in fase di chiusura della maniglia.

⚠ ATTENZIONE: applicare adesivo frenafili ad alta resistenza su tutti i collegamenti filettati, per evitare che il dispositivo di sicurezza venga disassemblato da personale non autorizzato.

Per quanto riguarda l'installazione dell'interruttore, fare riferimento alle prescrizioni contenute nel foglio di istruzioni ad esso allegato.

INSTRUCTIONS FOR USE

Periodically check the alignment, the proper working and the integrity of the article.

Avoid collisions. Excessive shock and vibrations could not ensure the proper working of the device.

In case of damage do not repair, but replace the whole article; in particular, if the actuator (A) is damaged, replace the switch too.

During the assembly, carefully align the sliding part (1) with the support bracket (3) to avoid misalignments between them when closing the handle.

⚠ ATTENTION: apply high-strength threadlock glue on all threaded connections to prevent the safety device from being disassembled by unauthorized personnel.

For the switch installation, refer to the instruction sheet enclosed.

DISCLAIMER

Con riserva di modifiche senza preavviso e salvo errori. I dati riportati in questo foglio sono accuratamente controllati e rappresentano i tipici valori della produzione in serie. Le descrizioni del dispositivo e le sue applicazioni, i contesti di impiego, i dettagli su controlli esterni, le informazioni sull'installazione e il funzionamento sono forniti al meglio delle nostre conoscenze. Ad ogni modo ciò non significa che dalle caratteristiche descritte possano derivare responsabilità legali che si estendano oltre le "Condizioni Generali di Vendita" come dichiarato nel catalogo generale di Pizzato Elettrica. Il cliente/utente non è assolto dall'obbligo di esaminare le nostre informazioni e raccomandazioni e le normative tecniche pertinenti prima di usare i prodotti per i propri scopi. Considerate le molteplici diverse applicazioni e possibili collegamenti del dispositivo, gli esempi e i diagrammi riportati in questo manuale, sono da considerarsi puramente descrittivi, è responsabilità dell'utilizzatore verificare che l'applicazione del dispositivo sia conforme alla normativa vigente. Qualsiasi riproduzione anche parziale del presente manuale, senza il permesso scritto di Pizzato Elettrica, è vietata. Tutti i diritti riservati.

Subject to modifications without prior notice and errors excepted. The data given in this sheet are accurately checked and refer to typical mass production values. The device descriptions and its applications, the fields of application, the external control details, as well as information on installation and operation, are provided to the best of our knowledge. This does not in any way mean that the characteristics described may entail legal liabilities extending beyond the "General Terms of Sale", as stated in the Pizzato Elettrica general catalogue. Customers/users are not absolved from the obligation to read and understand our information and recommendations and pertinent technical standards, before using the products for their own purposes. Taking into account the great variety of applications and possible connections of the device, the examples and diagrams given in the present manual are to be considered as merely descriptive; the user is deemed responsible for checking that the specific application of the device complies with current standards. The present manual may not be reproduced, in whole or in part, without the prior written permission by Pizzato Elettrica. All rights reserved.

INSTRUCTIONS DE MONTAGE (FR)

Traduction des instructions originales

MONTAGEANWEISUNGEN (DE)

Übersetzung der Originalanleitung

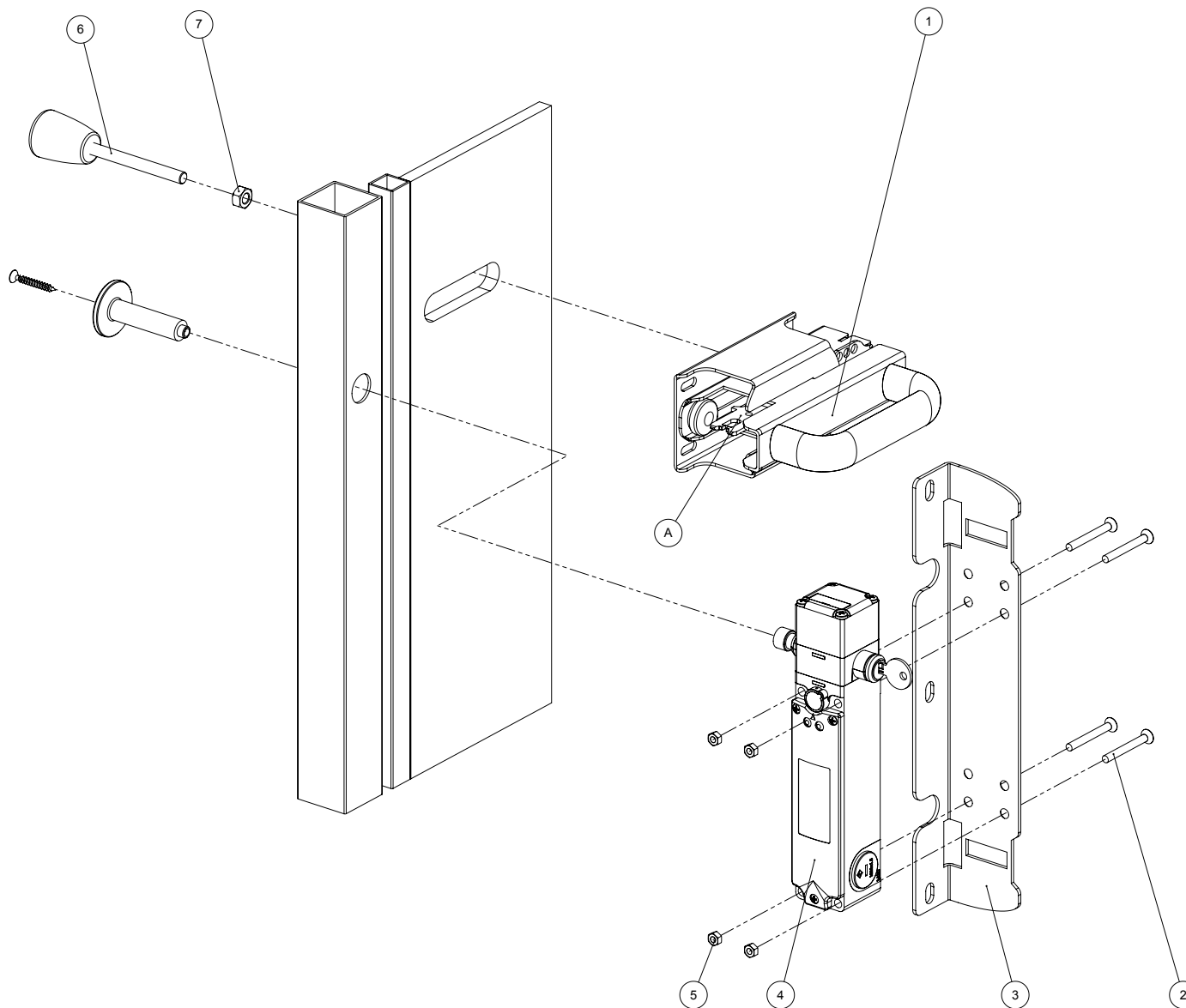

Art. VF AP-S13Bx-xxx

Pos.	Description / Beschreibung	Qté / Menge
1	Poignée coulissante / Schiebegriff	1
2	M5x45	4
3	Support / Träger	1
4	Interrupteur de sécurité / Sicherheits-Schalter FG 60xxxxxx	à commander séparément separat bestellen
5	Écrou M5 / M5 Mutter	4
6	Levier d'urgence / Nothebel Utiliser uniquement le levier approprié en option. De plus longs leviers pourraient compromettre le bon fonctionnement du dispositif. Serrer le levier (6) à la poignée (1). Nur den geeigneten optionalen Hebel benutzen. Längere Hebel können, die richtige Arbeitsweise der Vorrichtung beeinträchtigen. Den Hebel (6) auf dem Griff (1) stark festschrauben	en option optional
7	Écrou M8 / M8 Mutter Serrer l'écrou (7) de manière à empêcher le dévissage du levier (6). Die Mutter stark festschrauben um das Ausschrauben des Hebels zu verhindern	1

MODE D'EMPLOI

Vérifier régulièrement l'alignement, le bon fonctionnement et l'intégrité de l'article.

Éviter les collisions. Des chocs et des vibrations excessives pourraient ne pas garantir le bon fonctionnement du dispositif.

En cas de dommages, ne pas réparer, mais remplacer l'article complet; notamment en cas d'endommagement de l'actionneur (A), remplacer aussi l'interrupteur (4).

Lors de l'assemblage, aligner attentivement la partie coulissante (1) au support (3) pour empêcher un mauvais alignement entre les deux dans la phase de fermeture de la poignée.

⚠ ATTENTION: appliquer du frein filet à haute tenue sur tous les raccords filetés, pour empêcher que le dispositif de sécurité soit démonté par le personnel non autorisé.

En ce qui concerne l'installation de l'interrupteur, consulter la feuille d'instructions annexée.

DIE BEDIENUNGSANLEITUNG

Die Ausrichtung, die richtige Arbeitsweise und die Integrität des Artikels regelmäßig prüfen.

Zusammenprall vermeiden. Zu viele Anpralle und Schwingungen können die richtige Arbeitsweise der Vorrichtung nicht versichern.

Wenn der Artikel beschädigt ist, reparieren ihn nicht aber den ganzen Artikel ersetzen; besonders falls die Betätiger (A) beschädigt ist, auch den Schalter (4) ersetzt werden muss.

Während dem Einbau auf dem Träger dem Schiebeteil (1) aufmerksam ausrichten, um den Fluchtungsfehler zwischen die zwei Teile vermeiden, wenn der Griff geschlossen ist.

⚠ ACHTUNG: Hochfester Klebstoff für Schraubensicherungen auf alle Schraubenverbindungen anwenden, sodass die Sicherheitsvorrichtung vom unzuständigen Personal nicht demontiert wird.

Der beiliegenden Bedienungsanleitung für den Schalter-Einbau folgen.

AVIS DE NON-RESPONSABILITÉ

Sous réserve d'erreurs et de modifications sans préavis. Les données présentées dans ce document sont soigneusement contrôlées et constituent des valeurs typiques de la production en série. Les descriptions du dispositif et de ses applications, les contextes d'utilisation, les détails sur les contrôles externes, les informations sur l'installation et le fonctionnement sont fournis conformément à nos connaissances. Toutefois, cela ne signifie pas que les caractéristiques décrites impliquent des responsabilités juridiques allant au-delà des « Conditions Générales de Vente » comme indiquées dans le catalogue général de Pizzato Elettrica. Le client/utilisateur n'est pas dispensé de l'obligation d'examiner les informations, les recommandations et les réglementations techniques pertinentes avant d'utiliser les produits à leurs propres fins. Étant donné les multiples possibilités d'application et de connexion du dispositif, les exemples et les schémas contenus dans le présent manuel sont purement descriptifs. L'utilisateur est tenu de s'assurer que l'application du dispositif est bien conforme à la réglementation locale. Toute reproduction, même partielle, du présent manuel, sans une autorisation écrite de Pizzato Elettrica, est interdite. Tous droits réservés.

AUSSCHLUSSKLAUSEL

Technische Änderungen ohne vorherige Ankündigung sowie Fehler vorbehalten. Die in diesem Blatt enthaltenen Daten wurden sorgfältig kontrolliert und stellen für die Serienproduktion typische Werte dar. Die Beschreibung des Gerätes und seiner Anwendungen, das Einsatzgebiet, die Details zu externen Steuerungen sowie die Installations- und Betriebsinformationen wurden nach unserem besten Wissen erstellt. Dies bedeutet jedoch nicht, dass aus den beschriebenen Eigenschaften eine gesetzliche Haftung entstehen kann, die über die im Hauptkatalog von Pizzato Elettrica angeführten „Allgemeinen Verkaufsbedingungen“ hinausgeht. Der Kunde/Benutzer ist verpflichtet, unsere Informationen und Empfehlungen sowie die entsprechenden technischen Bestimmungen vor der Verwendung der Produkte zu seinen Zwecken zu lesen. Da das Gerät zahlreiche Anwendungen und Anschlussmöglichkeiten bietet, sind die Beispiele und Diagramme in diesen Anleitungen nur als allgemein gültige Beschreibung zu verstehen. Es obliegt dem Benutzer sicher zu stellen, dass die Anwendung des Gerätes mit den gültigen Regelwerken konform ist. Die Vervielfältigung, auch auszugsweise, vorliegender Anleitung ohne schriftliche Genehmigung der Pizzato Elettrica ist nicht gestattet. Alle Rechte vorbehalten.